

СПИСОК ДЕТАЛЕЙ ДЛЯ "OIL PAN" YAMAHA FX CRUISER SVHO FC1800AP

//OEM.MOTO-ALL.RU/

ТЕЛ.: +7 (495) 177-12-75

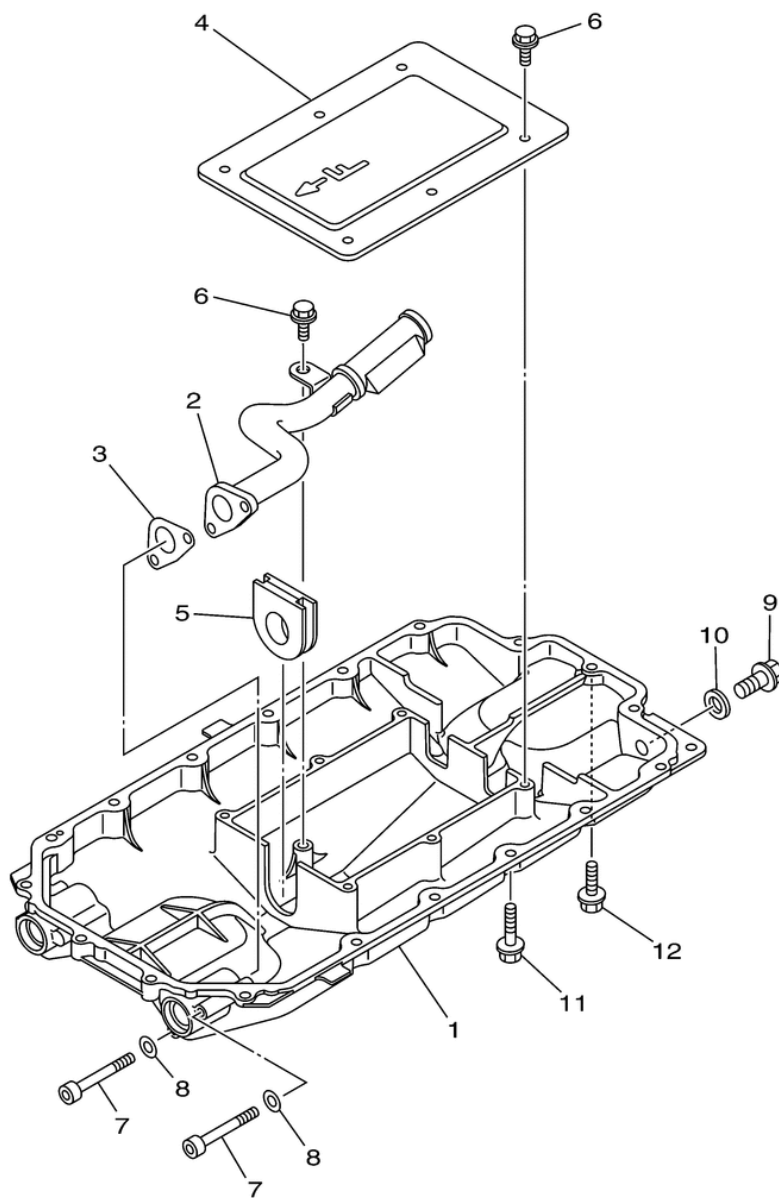

F2DJ110-L090

СПИСОК ДЕТАЛЕЙ ДЛЯ "OIL PAN" YAMAHA FX CRUISER SVHO FC1800AP

//OEM.MOTO-ALL.RU/

ТЕЛ.: +7 (495) 177-12-75

| № | № OEM | наличие / срок поставки | Наименование | Кол-во в узле |
|----|-----------------|--------------------------|------------------|------------------|
| 1 | 6S5-1310A-23-00 | Срок поставки от 19 дней | PAN, OIL | 1 |
| 2 | 6S5-13405-11-00 | Срок поставки от 22 дней | OIL PIPE COMP. 1 | 1 |
| 3 | 6S5-13477-00-00 | Срок поставки от 22 дней | GASKET | 1 |
| 4 | 6S5-13317-10-00 | Срок поставки от 22 дней | PLATE, BAFFLE | 1 |
| 5 | 6S5-15486-10-00 | Срок поставки от 22 дней | GROMMET | 1 |
| 6 | 95817-06014-00 | Срок поставки от 22 дней | BOLT, FLANGE | 7 |
| 7 | 91314-06060-00 | Срок поставки от 22 дней | BOLT, SOCKET | 2 |
| 8 | 90201-06028-00 | Срок поставки от 22 дней | WASHER, PLATE | 2 |
| 9 | 95814-08020-00 | Срок поставки от 22 дней | BOLT,FLANGE | 1 |
| 10 | 90430-08209-00 | Срок поставки от 22 дней | GASKET (3GH | 1 |
| 11 | 95024-06035-00 | Срок поставки от 22 дней | BOLT,FLANGE(4BH | 17 |
| 12 | 95024-06020-00 | Срок поставки от 22 дней | BOLT,FLANGE | 1 |