

СПИСОК ДЕТАЛЕЙ ДЛЯ "ELECTRICAL 2" YAMAHA FX NYTRO MTX FX10M53Z

//OEM.MOTO-ALL.RU/

ТЕЛ.: +7 (495) 177-12-75

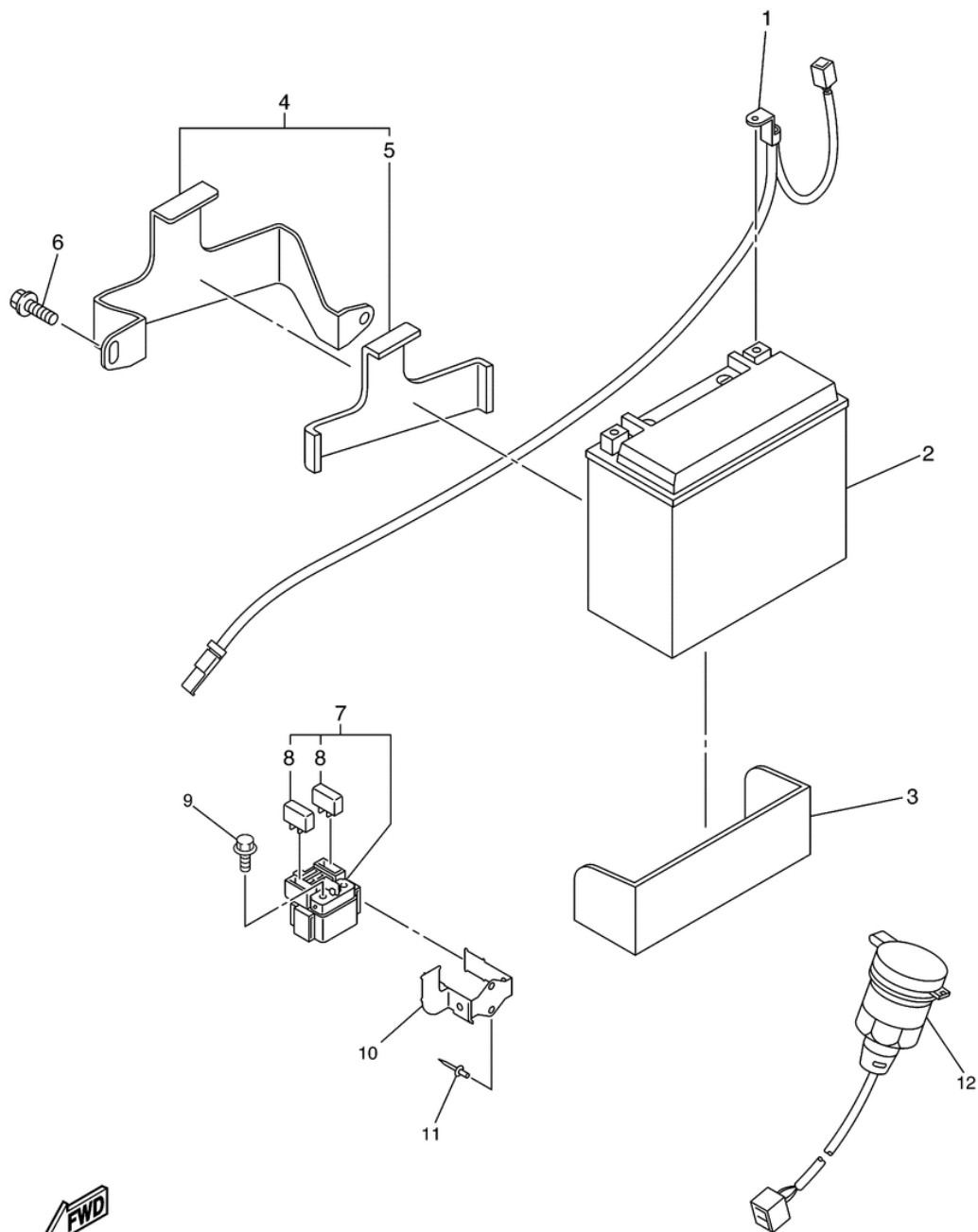

8HA1100-G460

СПИСОК ДЕТАЛЕЙ ДЛЯ "ELECTRICAL 2" YAMAHA FX NYTRO MTX FX10M53Z

//OEM.MOTO-ALL.RU/

ТЕЛ.: +7 (495) 177-12-75

№	№ OEM	наличие / срок поставки	Наименование	Кол-во в узле
1	8GL-82116-00-00	Срок поставки от 22 дней	WIRE, MINUS LEAD	1
3	8GL-82122-00-00	Срок поставки от 22 дней	SEAT, BATTERY	1
4	8GL-2199G-00-00	Срок поставки от 22 дней	BRACKET, BATTERY	1
5	8GL-82176-00-00	Срок поставки от 22 дней	DAMPER	1
6	95822-08014-00	Срок поставки от 22 дней	BOLT, FLANGE	2
7	3EL-81940-02-00	Срок поставки от 22 дней	STARTER RELAY ASSY	1
8	42X-82151-00-00	Срок поставки от 22 дней	FUSE (10A-BL	2
9	95022-06008-00	Срок поставки от 22 дней	BOLT, FLANGE	2
10	8GL-81953-01-00	Срок поставки от 22 дней	STAY, RELAY	1
11	90267-47195-00	Срок поставки от 22 дней	RIVET, BLIND	2
12	8FP-8254B-00-00	Срок поставки от 22 дней	TERMINAL COMP.	1