

СПИСОК ДЕТАЛЕЙ ДЛЯ "LIGHTING SYSTEM" HUSQVARNA FS 450E/6 AUS/UK

//OEM.MOTO-ALL.RU/

ТЕЛ.: +7 (495) 177-12-75

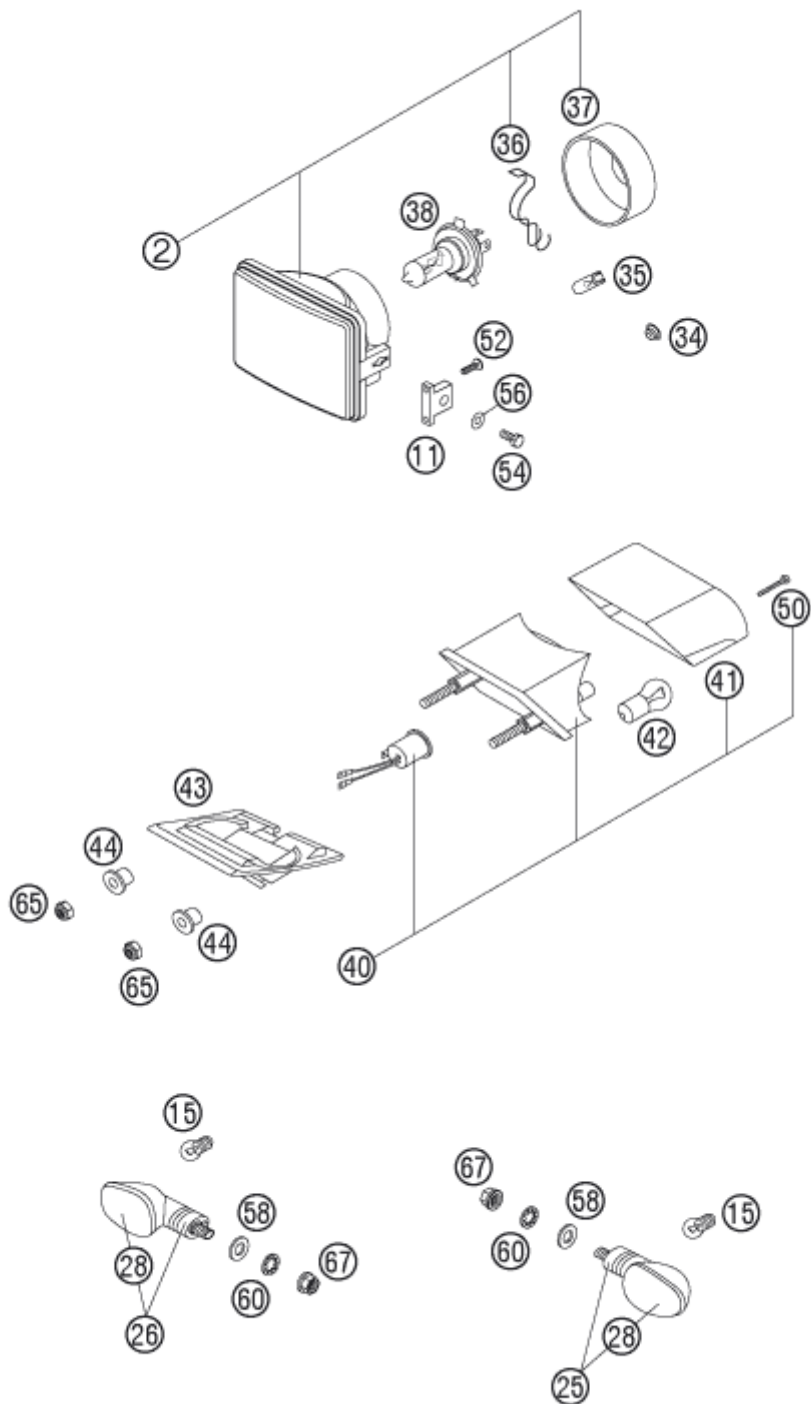

СПИСОК ДЕТАЛЕЙ ДЛЯ "LIGHTING SYSTEM" HUSQVARNA FS 450E/6 AUS/UK

//OEM.MOTO-ALL.RU/

ТЕЛ.: +7 (495) 177-12-75

№	№ OEM	наличие / срок поставки	Наименование	Кол-во в узле
2	59014002000	Срок поставки от 19 дней	HUSQVARNA # 59014002000 (SCHEINWERF.186(RE)1003202 R)	1
2	59014002100	Срок поставки от 19 дней	HUSQVARNA # 59014002100 (SCHEINWERF.186(LI)1003203 L)	1
11	58414010100	Срок поставки от 19 дней	HUSQVARNA # 58414010100 (SCHEINWERFERHALTERUNG 2001)	2
15	44111015100	Срок поставки от 19 дней	HUSQVARNA # 44111015100 (LAMPE 12V 10W (BA15S))	4
25	5841402500030	Срок поставки от 19 дней	HUSQVARNA # 5841402500030 (BLINKER KPL. VO.LI./HI.RE. '99)	2
25	58414025100	Срок поставки от 19 дней	HUSQVARNA # 58414025100 (BLINKER KPL. VO.LI./HI.RE. 02)	2
26	5841402600030	Срок поставки от 19 дней	HUSQVARNA # 5841402600030 (BLINKER KPL. VO.RE./HI.LI. '99)	2
26	58414026100	Срок поставки от 19 дней	HUSQVARNA # 58414026100 (BLINKER KPL. VO.RE./HI.LI. 02)	2