

СПИСОК ДЕТАЛЕЙ ДЛЯ "CLUTCH (2-3)" HONDA MUV700

//OEM.MOTO-ALL.RU/

ТЕЛ.: +7 (495) 177-12-75

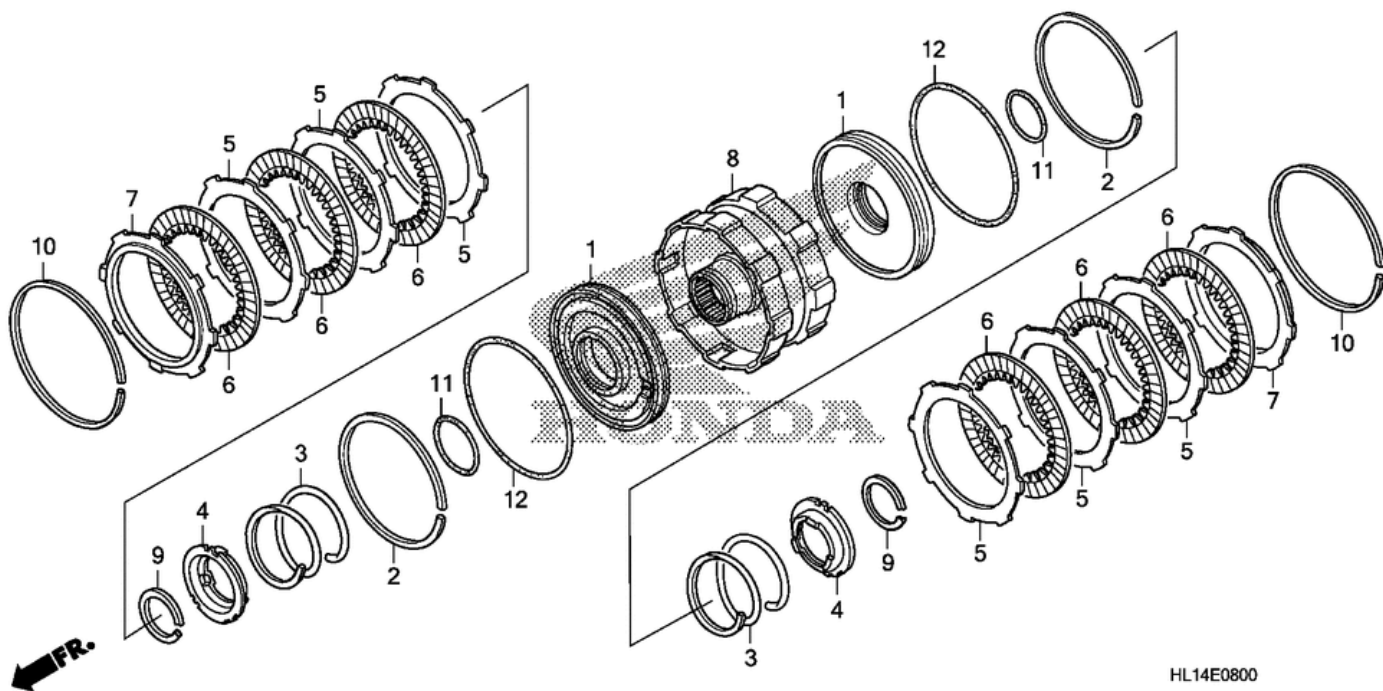

HL14E0800

СПИСОК ДЕТАЛЕЙ ДЛЯ "CLUTCH (2-3)" HONDA MUV700

//ОЕМ.МОТО-ALL.RU/

ТЕЛ.: +7 (495) 177-12-75

№	№ OEM	наличие / срок поставки	Наименование	Кол-во в узле
001	22520HN8003	Срок поставки от 22 дней	PISTON, CLUTCH	2
002	22536HN8003	Срок поставки от 22 дней	SPRING, CLUTCH WAVE	2
003	22541HN8003	Срок поставки от 22 дней	SPRING	2
004	22543HN8003	Срок поставки от 22 дней	SEAT, RETURN SPRING	2
005	22543PA9000	Срок поставки от 22 дней	PLATE (106MM)	6
006	22545HN8B41	Срок поставки от 22 дней	DISK, CLUTCH	6
007	22566PA9010	Срок поставки от 22 дней	PLATE (16	2
007	22565PA9010	Срок поставки от 22 дней	PLATE (15	2
007	22564PA9010	Срок поставки от 22 дней	PLATE (14	2
007	22563PA9010	Срок поставки от 22 дней	PLATE (13	2
007	22562PA9010	Срок поставки от 22 дней	PLATE (12	2
007	22561PA9010	Срок поставки от 22 дней	PLATE (11	2
007	22555PA9010	Срок поставки от 22 дней	PLATE (5	2
007	22554PA9010	Срок поставки от 22 дней	PLATE (4	2
007	22553PA9010	Срок поставки от 22 дней	PLATE (3	2
007	22552PA9010	Срок поставки от 22 дней	PLATE (2	2
007	22551PA9010	Срок поставки от 22 дней	PLATE (1	2
008	22610PC9813	Срок поставки от 22 дней	GUIDE, CLUTCH (2-4	1
009	90603PA9000	Срок поставки от 19 дней	superceded	2
010	90605PA9000	Срок поставки от 22 дней	RING, SNAP (114X1.8	2
011	91302PA9003	Срок поставки от 22 дней	O-RING (39.8X2.2	2
012	91303PA9004	Срок поставки от 22 дней	O-RING (100X2.2	2