

СПИСОК ДЕТАЛЕЙ ДЛЯ "ALTERNATOR" HONDA XR50R

//OEM.MOTO-ALL.RU/

ТЕЛ.: +7 (495) 177-12-75

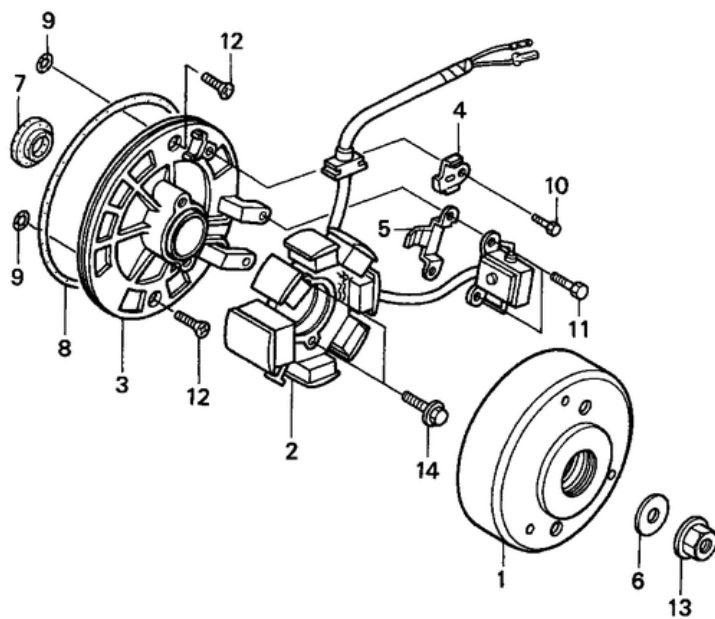

GEL4-E1000

СПИСОК ДЕТАЛЕЙ ДЛЯ "ALTERNATOR" HONDA XR50R

//OEM.MOTO-ALL.RU/

ТЕЛ.: +7 (495) 177-12-75

№	№ OEM	наличие / срок поставки	Наименование	Кол-во в узле
001	31110GK4941	Срок поставки от 22 дней	FLYWHEEL	1
002	31120GW8671	Срок поставки от 22 дней	STATOR	1
003	31131GS9020	Срок поставки от 22 дней	BASE, STATOR	1
004	32961GS9010	Срок поставки от 22 дней	CLAMP	1
005	32962GS9000	Срок поставки от 22 дней	CLAMP, PULSER WIRE	1
006	90410HC4000	Срок поставки от 22 дней	WASHER (10MM	1
007	91202GK4722	Срок поставки от 22 дней	OIL SEAL (18.9X30X5	1
008	91301035003	Срок поставки от 22 дней	O-RING (107X2	1
009	91317171003	Срок поставки от 22 дней	O-RING (6X1.7	2
010	93301050060H	Срок поставки от 22 дней	BOLT, HEX. (5X6	1
011	93301050100H	Срок поставки от 22 дней	BOLT, HEX. (5X10	2
012	93600060160A	Срок поставки от 22 дней	SCREW, FLAT (6X16	2
014	960010602200	Срок поставки от 22 дней	BOLT, FLANGE (6X22	2