

СПИСОК ДЕТАЛЕЙ ДЛЯ "STEP & PEDAL" HONDA TRX420FPA

//OEM.MOTO-ALL.RU/

ТЕЛ.: +7 (495) 177-12-75

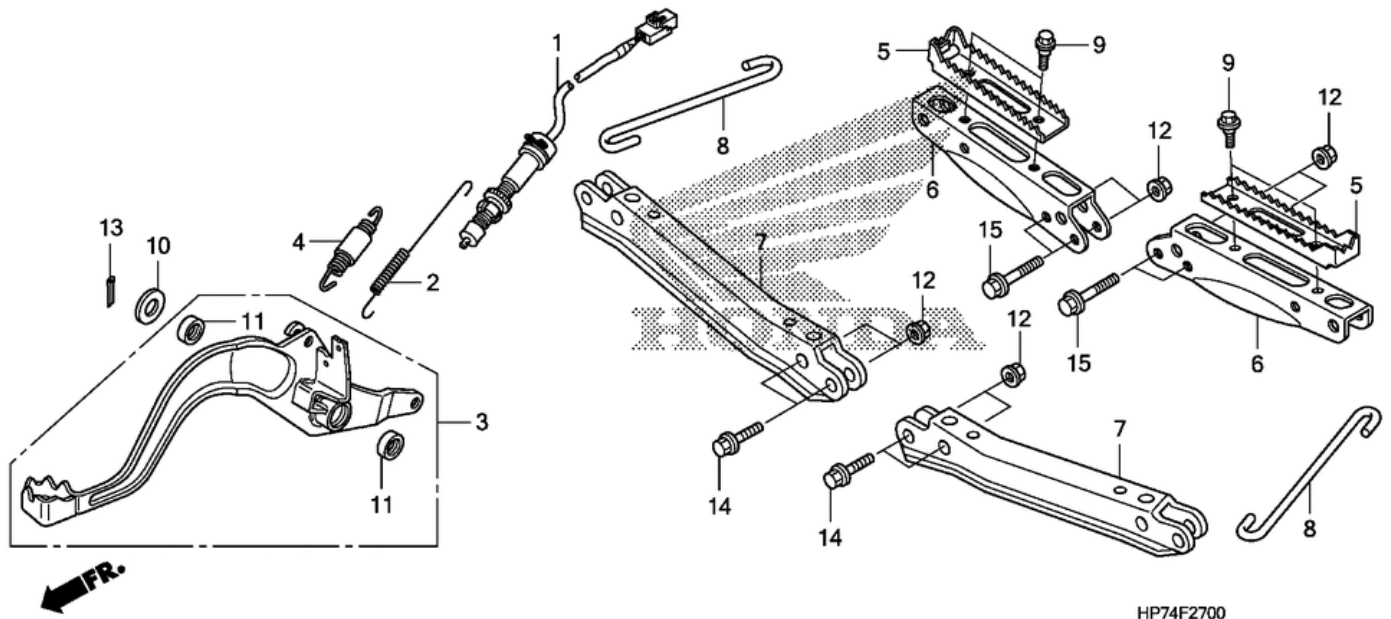

HP74F2700

СПИСОК ДЕТАЛЕЙ ДЛЯ "STEP & PEDAL" HONDA TRX420FPA

//ОЕМ.МОТО-ALL.RU/

ТЕЛ.: +7 (495) 177-12-75

№	№ OEM	наличие / срок поставки	Наименование	Кол-во в узле
001	35350HP7A01	Срок поставки от 22 дней	SWITCH, RR. STOP	1
002	35357HP5600	Срок поставки от 22 дней	SPRING, STOP SWITCH	1
003	46510HP5600	Срок поставки от 22 дней	PEDAL ASSY., BRAKE	1
004	46513HP5600	Срок поставки от 22 дней	SPRING ASSY., RR.	1
005	50610HP5600	Срок поставки от 22 дней	STEP	2
006	50611HN8000	Срок поставки от 22 дней	BRACKET, STEP	2
007	50613HP5600	Срок поставки от 22 дней	BRACKET	2
008	61107HP5600	Срок поставки от 22 дней	STAY	2
009	90111HP0A00	Срок поставки от 22 дней	BOLT, FLANGE (6MM	4
010	90512303000	Срок поставки от 22 дней	WASHER (17.5MM	1
011	91206968003	Срок поставки от 22 дней	DUST SEAL (17X23X3	2
012	9405008000	Срок поставки от 3 дней	NUT, FLANGE (8MM	8
013	9420130250	Срок поставки от 22 дней	PIN, SPLIT (3.0X25	1
013	9420130450	Срок поставки от 22 дней	PIN, SPLIT (3.0X45	1
013	9420130300	Срок поставки от 22 дней	superceded	1
013	9420130400	Срок поставки от 19 дней	superceded	1
014	958010803000	Срок поставки от 22 дней	BOLT, FLANGE (8X30	4
015	958010804500	Срок поставки от 22 дней	BOLT, FLANGE (8X45	4