

СПИСОК ДЕТАЛЕЙ ДЛЯ "FLEX-DRIVE STARTER MOTOR ASSEMBLY" ARCTIC CAT F5

//OEM.MOTO-ALL.RU/

ТЕЛ.: +7 (495) 177-12-75

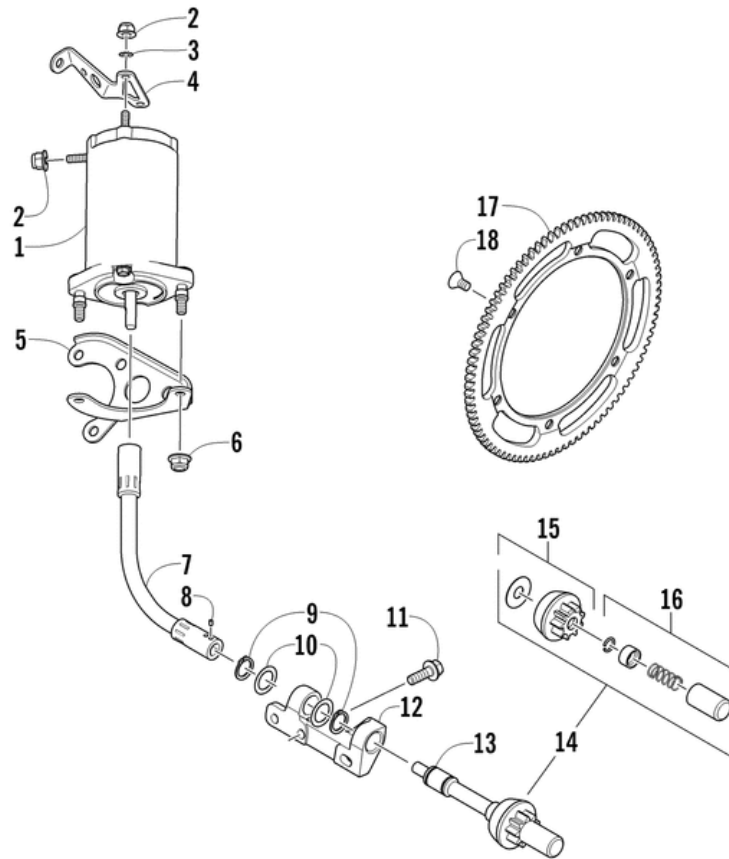

СПИСОК ДЕТАЛЕЙ ДЛЯ "FLEX-DRIVE STARTER MOTOR ASSEMBLY" ARCTIC CAT F5

//OEM.MOTO-ALL.RU/

ТЕЛ.: +7 (495) 177-12-75

| № | № OEM | наличие / срок поставки | Наименование | Кол-во в узле |
|----|----------|--------------------------|--|---------------|
| 1 | 0745-356 | Срок поставки от 22 дней | STARTER MOTOR ASSY,FLEX-B W/RIBBOLT/NUTS | 0 |
| 2 | 8427-602 | Срок поставки от 22 дней | Гайка m6x1.0 | 0 |
| 3 | 8053-212 | Срок поставки от 22 дней | Шайба | 0 |
| 4 | 0745-326 | Срок поставки от 22 дней | BRKT,MTG-STARTER-TOP-PTD BLK-500/600 | 0 |
| 5 | 0745-321 | Срок поставки от 22 дней | BRKT,MTG-STARTER-BOTTOM-PTD BLK-500/600 | 0 |
| 6 | 8427-802 | Срок поставки от 22 дней | Гайка m8x1.25 | 0 |
| 7 | 0745-312 | Срок поставки от 19 дней | SHAFT,FLEX-ES ACCY | 0 |
| 8 | 0623-891 | Срок поставки от 22 дней | Болт | 0 |
| 9 | 0645-382 | Срок поставки от 22 дней | SNAP RING,EXTERNAL - .625 DIA | 0 |
| 10 | 0645-429 | Срок поставки от 22 дней | Шайба | 0 |
| 11 | 8026-131 | Срок поставки от 22 дней | Болт | 0 |
| 12 | 0745-165 | Срок поставки от 22 дней | BRKT, MTG-ES FLEX PINION W/ BUSH | 0 |
| 13 | 0745-170 | Срок поставки от 22 дней | Привод | 0 |
| 14 | 0745-224 | В наличии | Бендикс со втулкой | 0 |
| 15 | 0645-380 | Срок поставки от 22 дней | GEAR, PINION-RUBBER | 0 |
| 16 | 0645-186 | Срок поставки от 22 дней | Стопор компл. | 0 |
| 17 | 0745-402 | Срок поставки от 22 дней | Зубчатое колесо стартера | 0 |
| 18 | 1623-821 | Срок поставки от 22 дней | Болт m8x1.25x14 | 0 |