

СПИСОК ДЕТАЛЕЙ ДЛЯ "DRIVE CLUTCH" ARCTIC CAT F6 EFI LXR

//OEM.MOTO-ALL.RU/

ТЕЛ.: +7 (495) 177-12-75

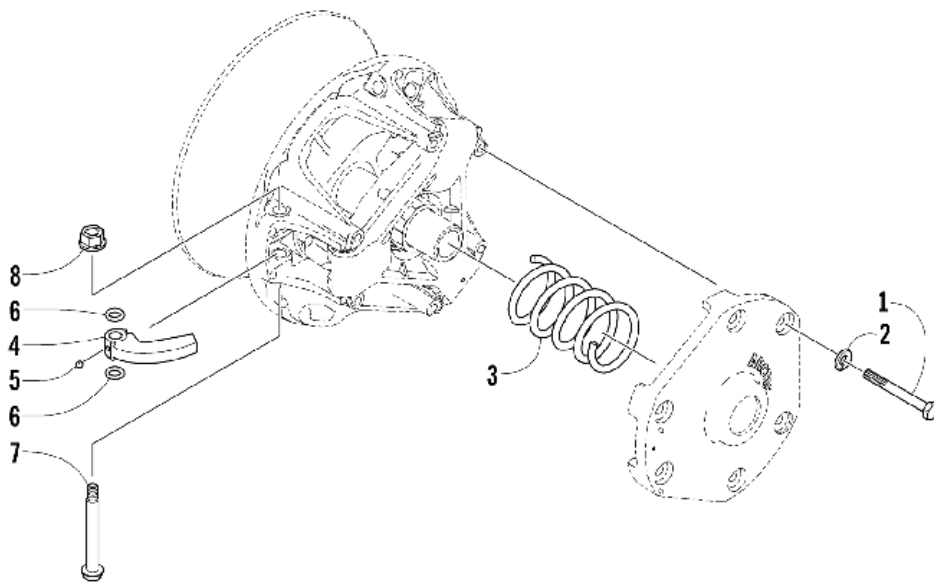

СПИСОК ДЕТАЛЕЙ ДЛЯ "DRIVE CLUTCH" ARCTIC CAT F6 EFI LXR

//OEM.MOTO-ALL.RU/

ТЕЛ.: +7 (495) 177-12-75

№	№ OEM	наличие / срок поставки	Наименование	Кол-во в узле
1	1623-442	Срок поставки от 22 дней	Винт 1/4-20x2.50	6
2	8051-212	Срок поставки от 22 дней	Шайба	6
3	0646-229	Срок поставки от 22 дней	Пружина	1
4	0746-669	Срок поставки от 22 дней	Рычаг 60 гр. (вкл. 5)	3
4	0746-694	Срок поставки от 22 дней	Плата	3
4	0746-671	Срок поставки от 22 дней	Рычаг 70 гр. (вкл. 5)	3
5	1623-183	Срок поставки от 22 дней	Винт 8-32x3/16	3
6	1602-692	Срок поставки от 22 дней	Кольцо	6
7	0646-747	Срок поставки от 22 дней	Палец	3
8	8048-366	Срок поставки от 22 дней	Гайка 1/4-20	3