

СПИСОК ДЕТАЛЕЙ ДЛЯ "DRIVE CLUTCH" ARCTIC CAT PANTERA 600 EFI

//OEM.MOTO-ALL.RU/

ТЕЛ.: +7 (495) 177-12-75

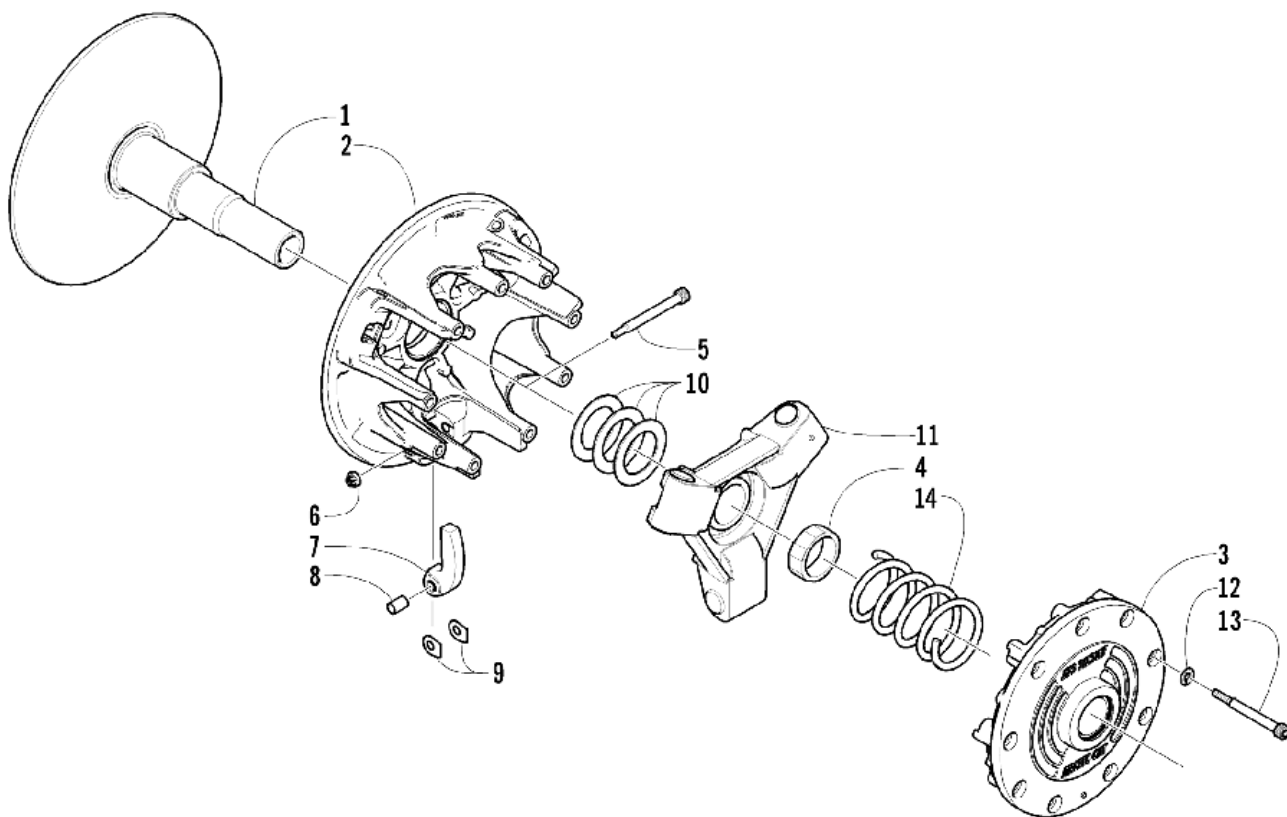

СПИСОК ДЕТАЛЕЙ ДЛЯ "DRIVE CLUTCH" ARCTIC CAT PANTERA 600 EFI

//OEM.MOTO-ALL.RU/

ТЕЛ.: +7 (495) 177-12-75

№	№ OEM	наличие / срок поставки	Наименование	Кол-во в узле
1	0646-325	Срок поставки от 19 дней	Штифт барабана	1
2	0746-074	Срок поставки от 19 дней	Штифт барабана	1
3	0746-086	Срок поставки от 22 дней	COVER ASSY - DRIVE CLUTCH	1
4	0646-140	Срок поставки от 22 дней	Гайка	1
5	0646-295	Срок поставки от 22 дней	Палец	3
6	0623-392	Срок поставки от 22 дней	Гайка	3
7	0746-607	Срок поставки от 22 дней	Плата	3
7	0746-538	Срок поставки от 22 дней	Плата	3
7	0746-592	Срок поставки от 22 дней	Плата	3
8	0646-160	Срок поставки от 6 дней	Подшипник	3
9	0646-101	Срок поставки от 22 дней	Шайба	6
10	0646-265	Срок поставки от 22 дней	Шайба	3
11	0746-118	Срок поставки от 22 дней	Паук	1
12	8051-212	Срок поставки от 22 дней	Шайба	9
13	0623-596	Срок поставки от 22 дней	Винт	9
14	0646-149	Срок поставки от 22 дней	Пружина - красная	1
14	0646-147	Срок поставки от 22 дней	Пружина yellow/green (std)	1